

**MOEN®****PLEASE CONTACT MOEN FIRST**

For Installation Help, Missing or  
Replacement Parts

(USA)

1-800-BUY-MOEN (1-800-289-6636)

WWW.MOEN.COM

(Canada)

1-800-465-6130

www.moen.ca

**FAVOR DE COMUNICARSE PRIMERO  
CON MOEN**

Si requiere ayuda en la instalación, si faltan  
piezas o si necesita piezas de repuesto.

(Costa Este)

011 52 (800) 718-4345

WWW.MOEN.COM.MX

**VEUILLEZ D'ABORD CONTACTER  
MOEN**

En cas de problèmes avec l'installation, ou  
pour obtenir toute pièce manquante ou de  
rechange

1-800-465-6130

WWW.MOEN.CA

**REQUIRED TOOLS**

For safety and ease of sink replacement, see page  
3 for required tools for assembly.

**HERRAMIENTAS NECESARIAS**

Para mayor seguridad y facilidad al reemplazar del  
lavabo, consulte la página 3 para ver las herra-  
mientas necesarias para el ensamblaje.

**OUTILS/PIÈCES REQUIS**

Pour assurer votre sécurité et faciliter le remplace-  
ment du lavabo, voir à la page 3 les outils et pièces  
requis pour procéder à l'installation complète.

# Installation Guide Guía de Instalación Guide d'installation

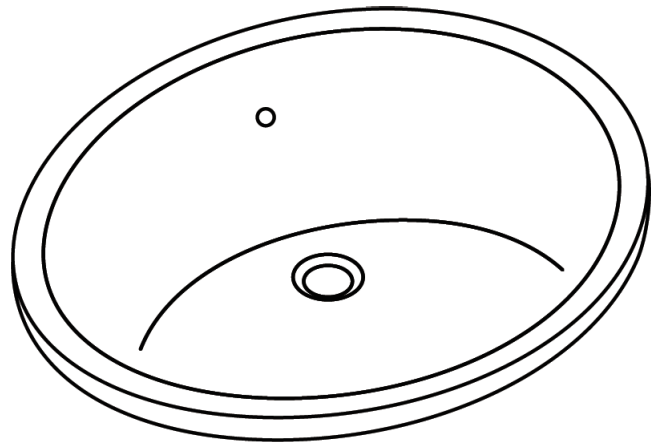

## Undermount Sink

BGCW100U1619

## Fregadero Submontado

BGCW100U1619

## Lavabo Installé Sous Comptoir

BGCW100U1619

Thank you for purchasing our product. Please read this installation guide before  
installation and use to ensure that your product will  
function at peak performance.

Gracias por comprar nuestro producto. Antes de su instalación y uso,  
lea la guía de instalación para asegurarse de que su producto funcione de manera  
óptima.

Nous vous remercions d'avoir acheté notre produit. Veuillez lire ce guide avant  
de procéder à son installation, et le consulter ensuite afin d'en assurer le fonc-  
tionnement optimal.

## Item List (Confirm that all below items are inside the box)

## Lista de Piezas (Verifique que todas estas piezas estén en la caja)

## Liste des pièces (Vérifier que toutes les pièces décrites ci-dessous se trouvent bien à l'intérieur de la boîte)

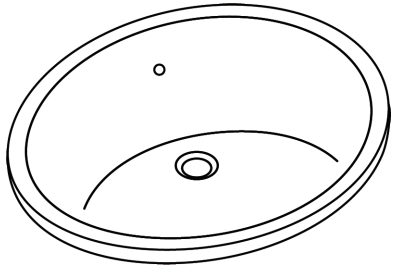
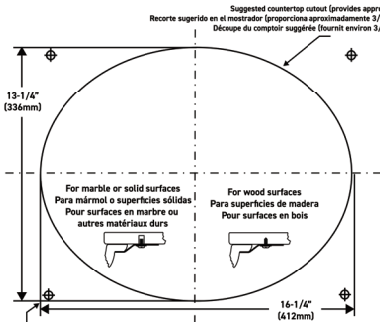
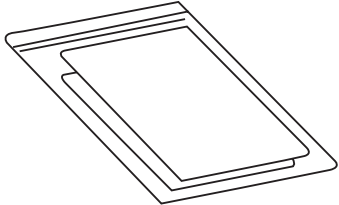
<p><b>A</b> Sink Lavabo Évier</p> 	<p><b>B</b> Template Plantilla Gabarit</p> <p>Suggested countertop outcut (provides approximately 3/8" over rim lip) Recorte sugerido en el mostrador (proporciona aproximadamente 3/8" sobre la orilla del borde) Découpe du comptoir suggérée (fournit environ 3/8 po au-delà de la bordure)</p>  <p>13-1/4" (336mm)</p> <p>For marble or solid surfaces Para mármol o superficies sólidas Pour surfaces en marbre ou autres matériaux durs</p> <p>For wood surfaces Para superficies de madera Pour surfaces en bois</p> <p>16-1/4" (412mm)</p> <p>Anchor locations on underside of countertop (4 locations) Ubicaciones de las placas de fijación en la parte inferior del mostrador (4 ubicaciones) Emplacements des attaches sous le comptoir (4 emplacements)</p> <p>Warning: Please check the faucet clearance before cutting the hole. Advertencia: Verifique que haya suficiente espacio para la llave antes de cortar el orificio. Avertissement: Veuillez vérifier l'espace de dégagement qu'exige le robinet avant de découper l'ouverture du comptoir.</p>	<p><b>C</b> Installation Guide Guía de Instalación Guide d'installation</p> 
---	--	---

## Hardware Contents (Confirm that all below items are inside the box)

## Quincaillerie Incluse (Verifique que todas estas piezas estén en la caja)

## Aditamentos (Vérifier que toutes les pièces décrites ci-dessous se trouvent bien à l'intérieur de la boîte)

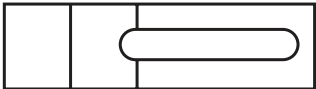
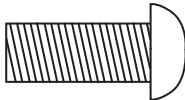
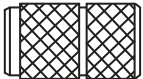
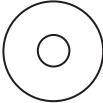
<p><b>D</b> Undermount Brackets (x4) Soportes de montaje inferior (x4) Supports pour installation sous comptoir (x4)</p> 	<p><b>E</b> Machine Screws (x4) Tornillos para metal (x4) Vis à métaux (x4)</p> 
<p><b>F</b> Threaded Brass Inserts (x4) Insertos de bronce roscados (x4) Pièces rapportées filetées en laiton (x4)</p> 	<p><b>G</b> Washers (x4) Arandelas (x4) Rondelles (x4)</p> 

**BEFORE YOU BEGIN / ANTES DE EMPEZAR / AVANT DE COMMENCER****SAFETY INFORMATION / CONSIGNES DE SÉCURITÉ / INFORMACIÓN DE SEGURIDAD**

Please read and understand this entire manual before attempting to assemble, operate or install the product.

Lea y entienda todas las etapas que se describen en este manual antes de intentar ensamblar, operar o instalar el producto.

Veuillez lire attentivement le guide dans son entièreté et vous assurer de le comprendre avant d'essayer d'assembler, d'installer ou d'utiliser ce produit.

**CAUTION / ATTENTION / PRECAUCIÓN**

Observe local plumbing and building codes. Installation intended for countertops with a minimum thickness of 1" (25mm), installer must supply anchors for thinner countertops.

Respete las disposiciones locales de plomería y construcción. Instalación diseñada para mostradores con un grosor mínimo de 25 mm (1"), el instalador debe suministrar las placas de anclaje de los mostradores más delgados.

Respecter les codes de plomberie et du bâtiment locaux. Ces instructions visent l'installation à effectuer sous des comptoirs d'une épaisseur minimale de 25 mm (1 po). L'installateur doit fournir des dispositifs d'ancrage pour les comptoirs plus minces.

**PREPARATION / PRÉPARATION / PREPARACIÓN**

**Estimated Assembly Time:** 60 minutes

**Tools Required for Assembly (not included):** Faucet, screwdriver, pop-up drain, adhesive sealant and adjustable wrench. If countertop cutout is required, you will also need a tape measure, marking pencil, drill and bit and jigsaw.

Before beginning installation of product, make sure all parts are present. Compare parts with items and hardware contents list on the previous page. If any part is missing or damaged, do not attempt to assemble, install or operate the product.

**Tiempo estimado de montaje:** 60 minutos

**Herramientas necesarias para el montaje (no incluidas):** Llave, desarmador, desagüe pop-up, sellador adhesivo y llave inglesa. Si se requiere un corte en el mostrador, también necesitará una cinta métrica, un marcador, un taladro, una broca y una sierra caladora.

Antes de comenzar la instalación del producto, asegúrese de que no falte ninguna pieza. Compare las piezas con los artículos y la lista de contenido de herrajes de la página anterior. Si falta alguna pieza o está dañada, no intente ensamblar, instalar u operar el producto.

**Durée prévue d'installation :** 60 minutes

**Outils /pièces requis pour terminer l'installation (non inclus) :** Robinet, tournevis, bonde escamotable, scellant adhésif et clé ajustable. Si vous devez découper le comptoir, il vous faudra également un ruban à mesurer, un crayon de marquage, une perceuse et des mèches, ainsi qu'une scie sauteuse.

Avant de commencer l'installation, s'assurer de disposer de toutes les pièces. Comparer les pièces avec la liste des articles fournie à la page précédente. Si une pièce est manquante ou endommagée, ne pas essayer d'assembler, d'installer ou d'utiliser le produit.

## Installing Your Product Instalación de su Producto Installation de votre produit

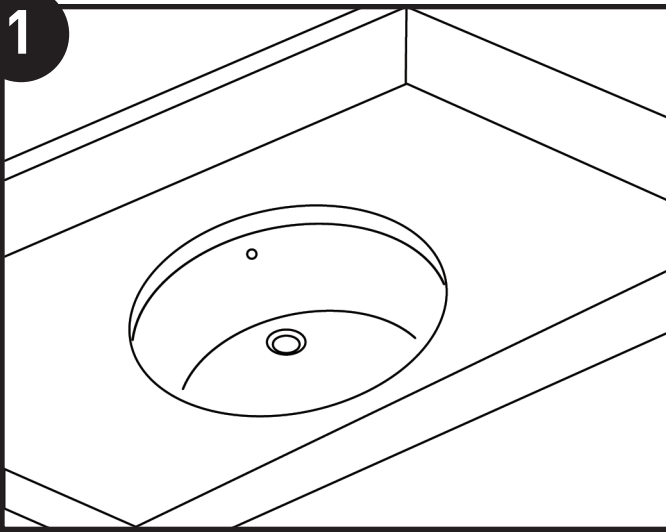

Make sure there is enough space between the backsplash, faucet, fixtures and cabinets to install the new sink **(A)**.

Asegúrese de que haya suficiente espacio entre la placa para salpicaduras, la llave, los accesorios y los gabinetes para instalar el nuevo lavabo **(A)**.

S'assurer d'un espace suffisant entre le dosseret, le robinet, les accessoires et les armoires pour installer le nouveau lavabo **(A)**.

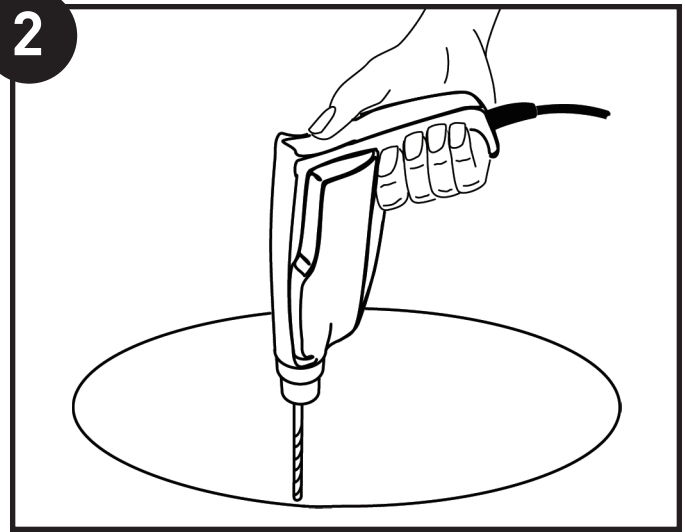

If making a cutout is necessary, use the template **(B)**, taping it into position on the countertop at the desired location. Trace on the countertop as shown on the template and drill a clearance hole approximately 1/4" (6.4mm) to 1/2" (12.7mm) inside the perimeter line of the template.

Si es necesario hacer algún corte, use la plantilla **(B)** y péguela con cinta adhesiva en su posición sobre el mostrador en la ubicación deseada. Realice el trazo sobre el mostrador como se muestra en la plantilla y taladre un orificio de aproximadamente 6.4 mm (1/4") a 12.7 mm (1/2") dentro de la línea del perímetro de la plantilla.

Si une découpe est requise, utiliser le gabarit **(B)** et le fixer à l'endroit voulu sur le dessus du comptoir. Tracer le contour du gabarit sur le comptoir, comme indiqué, et percer un trou de dégagement d'environ 64 mm (1/4 po) à 1,7 mm (1/2 po) à l'intérieur de la ligne de périmètre du gabarit.

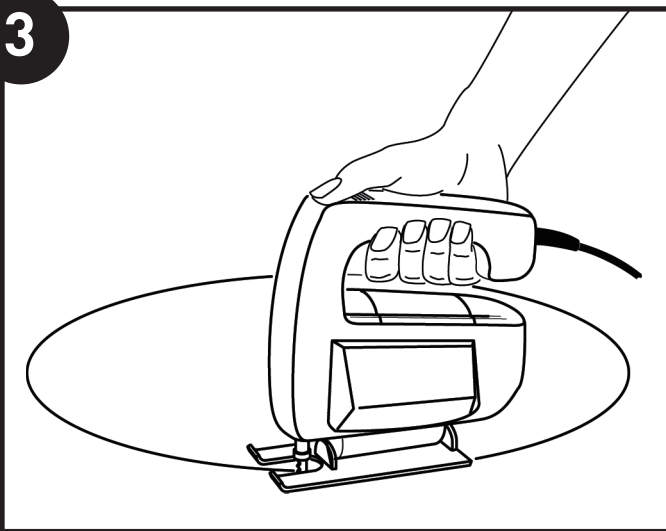

Following the perimeter line on the template **(B)**, cut the opening for the sink **(A)** into the countertop.

Siguiendo la línea del perímetro en la plantilla **(B)**, corte la abertura para el lavabo **(A)** en el mostrador.

En suivant la ligne de périmètre du gabarit **(B)**, découper l'ouverture pour le lavabo **(A)** dans le comptoir.

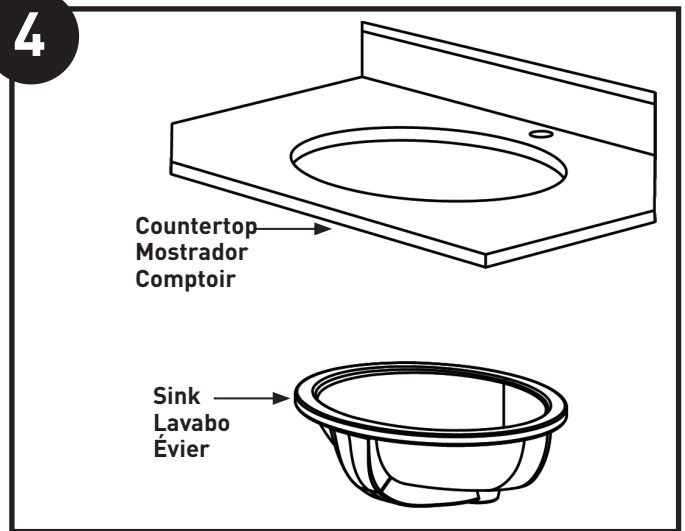

Check for cutout alignment by temporarily placing your new sink **(A)** in desired mounting position.

Verifique la alineación del corte colocando provisionalmente su nuevo lavabo **(A)** en la posición de montaje deseada.

Vérifier le bon alignement de la découpe en plaçant provisoirement le nouveau lavabo **(A)** à l'endroit voulu.

5

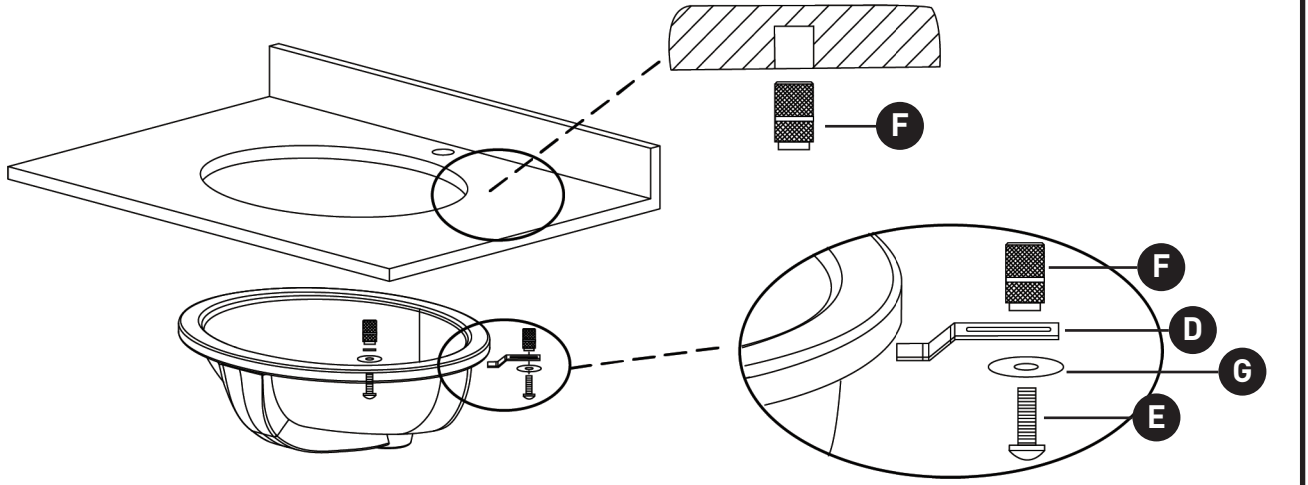

To install sink **(A)** into a countertop with a minimum thickness of 1" (25.4mm), drill a 3/8" (9.5mm) anchor hole 1/2" (12.7mm) deep. Apply a small amount of epoxy **(not included)** to closed end of brass insert **(F)**. Insert brass insert, threaded open end exposed, and allow epoxy to set. Apply adhesive sealant **(not included)** around the topside rim of sink **(A)** near the edge. Carefully raise sink in place, align and press firmly. Wipe off excess sealant. Attach undermount brackets **(D)** to hold sink in place. Secure with washer **(G)** and machine screw **(E)**. **NOTE:** For thinner countertops, anchors **(not included)** will need to be used. Also, for wood countertops, use wood screws **(not included)** in place of machine screws **(E)** and brass inserts **(F)**.

Para instalar el lavabo **(A)** en un mostrador con un grosor mínimo de 25.4 mm (1"), taladre un orificio de fijación de 9.5 mm (3/8") de 12.7 mm (1/2") de profundidad. Aplique una pequeña cantidad de resina epoxídica **(no incluida)** al extremo cerrado del inserto de cobre **(F)**. Introduzca el inserto de bronce, con el extremo abierto roscado expuesto, y deje que la resina epoxídica se endurezca. Aplique sellador adhesivo **(no incluido)** alrededor del borde superior del lavabo **(A)** cerca del borde. Levante con cuidado el lavabo ya colocado en su lugar alinee y presione firmemente. Limpie el exceso de sellador. Coloque los soportes de montaje inferior **(D)** para mantener el lavabo en su lugar. Asegúrelo con una arandela **(G)** y un tornillo para metal **(E)**. **NOTA:** Para mostradores más delgados, es necesario usar placas de anclaje **(no incluidas)**. Además, para los mostradores de madera, use tornillos para madera **(no incluidos)** en lugar de tornillos para metal **(E)** e insertos de cobre **(F)**.

Pour installer le lavabo **(A)** dans un comptoir d'une épaisseur minimale de 25,4 mm (1 po), percer un trou d'ancrage d'un diamètre de 9,5 mm (3/8 po) et d'une profondeur de 12,7 mm (1/2 po). Appliquer une petite quantité d'époxy **(non inclus)** sur l'extrémité fermée de la pièce rapportée en laiton **(F)**. Insérer la pièce rapportée en laiton dans le trou, avec l'extrémité filetée ouverte exposée, et laisser sécher l'époxy. Appliquer une bande de scellant **(non inclus)** partout sous le rebord du lavabo **(A)**, près du bord. Soulever prudemment le lavabo au-dessus de l'endroit voulu, bien l'aligner sur la découpe et le presser fermement. Essuyer tout excès de scellant. Attacher les supports sous comptoir **(D)** pour maintenir le lavabo en place. Le fixer avec les rondelles **(G)** et les vis à métaux **(E)**. **REMARQUE :** Pour les comptoirs plus minces, il faudra utiliser des dispositifs d'ancrage **(non inclus)**. Pour les comptoirs en bois, utiliser des vis à bois **(non incluses)** au lieu des vis à métaux **(E)** et des pièces rapportées en laiton **(F)**.

## Care and Maintenance Cuidado y Mantenimiento Soins et entretien

Clean the outside surface of the vitreous china sink with mild soap and warm water. Wipe the entire surface completely with a clean soft cloth. You may use soft abrasive cleaners when necessary to clean the vitreous china product. Do not use strong abrasive cleaners, as they will scratch and dull the surface. If the surface becomes excessively dirty, use a general purpose cleaner.

Limpie la superficie exterior del lavabo de porcelana con jabón suave y agua tibia. Limpie toda la superficie por completo con un paño suave y limpio. Puede utilizar limpiadores abrasivos suaves cuando sea necesario para limpiar el producto de porcelana. No utilice limpiadores abrasivos fuertes, ya que rayarán y opacarán la superficie. Si la superficie se ensucia excesivamente, use un producto de limpieza de uso general.

Nettoyer la surface extérieure de tout lavabo en porcelaine vitrifiée avec un savon doux et de l'eau chaude. Bien essuyer toute la surface avec un chiffon propre et doux. Vous pouvez utiliser au besoin des produits nettoyants peu abrasifs pour nettoyer un lavabo en porcelaine vitrifiée. Ne pas utiliser de nettoyants abrasifs forts car ils rayeront et dépoliront la surface. Si la surface devient extrêmement sale, utiliser un nettoyant tout usage.

## MOEN 5 YEAR LIMITED WARRANTY

Moen sinks have been manufactured under the highest standards of quality and workmanship. Moen warrants to the original consumer purchaser the Moen sink against defects in material and workmanship for a period of five (5) years from date of purchase. Any defective sink or mounting fasteners will be supplied FREE OF CHARGE for your replacement. We will not be responsible for any product damage due to installation error, product abuse, or product misuse, whether performed by a contractor, service company, or yourself.

Completion of the attached warranty card is not required in order to receive warranty coverage. This warranty does not include incidentals such as labor cost incurred for the installation of a replacement sink or consequential damages. Some states do not allow the exclusion or limitations of incidental or consequential damages, so the above limitation may not apply to you.

## GARANTÍA DE 5 AÑOS PARA LOS FREGADEROS MOEN

Los fregaderos Moen son fabricados bajo los más altos estándares de calidad y mano de obra. Moen garantiza al comprador original el fregadero Moen contra defectos de material y mano de obra durante un período de cinco (5) años a partir de la fecha de compra. Cualquier fregadero o sujetadores de montaje defectuosos se reemplazarán SIN CARGOS para el consumidor. No nos haremos responsables de ningún daño debido a un error de instalación, abuso o uso indebido del producto, ya sea instalado por un contratista, una empresa de servicios o por usted mismo.

No es necesario completar la tarjeta de garantía adjunta para recibir la cobertura de la garantía. Esta garantía no incluye gastos imprevistos, como costos de mano de obra para la instalación de un fregadero de reemplazo o daños subsecuentes. Algunos estados no permiten la exclusión o limitación de daños subsecuentes o incidentales, por lo que las exclusiones anteriores pueden no ser aplicables a su caso.

## GARANTIE DE 5 ANS DES ÉVIERS MOEN

Les éviers Moen ont été fabriqués selon les normes de qualité et de main-d'œuvre les plus élevées. Moen garantit au consommateur d'origine que l'évier Moen sera exempt de tout défaut de matériaux ou de fabrication pendant une période de cinq (5) ans à compter de la date d'achat. Toute défectuosité touchant l'évier ou toute pièce de fixation justifiera un remplacement SANS FRAIS, excluant l'installation. Nous n'assumons aucune responsabilité concernant tous dommages attribuables à une erreur d'installation, un usage abusif du produit, une mauvaise utilisation du produit, et ce, peu importe si ces dommages sont causés par un entrepreneur, une entreprise de services ou le consommateur lui-même.

Il n'est pas obligatoire de remplir la carte de garantie ci-jointe pour activer la présente garantie. Cette garantie ne couvre pas les frais accessoires comme les frais de main-d'œuvre engagés pour l'installation d'un évier de rechange ou une réparation de tous dommages indirects. Certains États et certaines provinces ne permettent aucune exclusion ni limitation liées à des dommages indirects ou accessoires, alors la limitation décrite ici peut ne pas s'appliquer à votre cas.

Moen Incorporated  
25300 Al Moen Drive  
North Olmsted, Ohio 44070-8022  
U.S.A.

Moen de México, S.A. de C.V.  
Carretera Saltillo-Monterrey KM 14.7  
Ramos Arizpe, Coahuila  
México 25900

Moen Inc.  
2816 Bristol Circle  
Oakville, Ontario L6H 5S7  
Canada